



# CUADRO RECEPTOR-EMISOR



## MANUAL DE CONFIGURACIÓN

CUADRO  
RECEPTOR-EMISOR

Correo electrónico:  
[info@motorespersianas.com](mailto:info@motorespersianas.com)

Tel.: +34 93 100 09 15  
+34 91 101 93 89

Dirección: C. Ferrocarrils Catalans 43, local. 08038 Barcelona

---

[www.motorespersianas.com](http://www.motorespersianas.com)

# ESPECIFICACIONES TÉCNICAS



Alimentación: 230 V AC / 50 Hz

Frecuencia de transmisión: 433.92 Hz

distancia de transmisión: 200 m en áreas abiertas y 35 m en áreas cerradas. Hasta 200 canales de transmisión.

## INSTALACIÓN

Al abrir el receptor se encuentra una placa base, donde se encuentran los componentes necesarios para la configuración y conexión del equipo

# CONEXIONES Y BOTONES DE LA PLACA BASE

## DE LA PLACA BASE

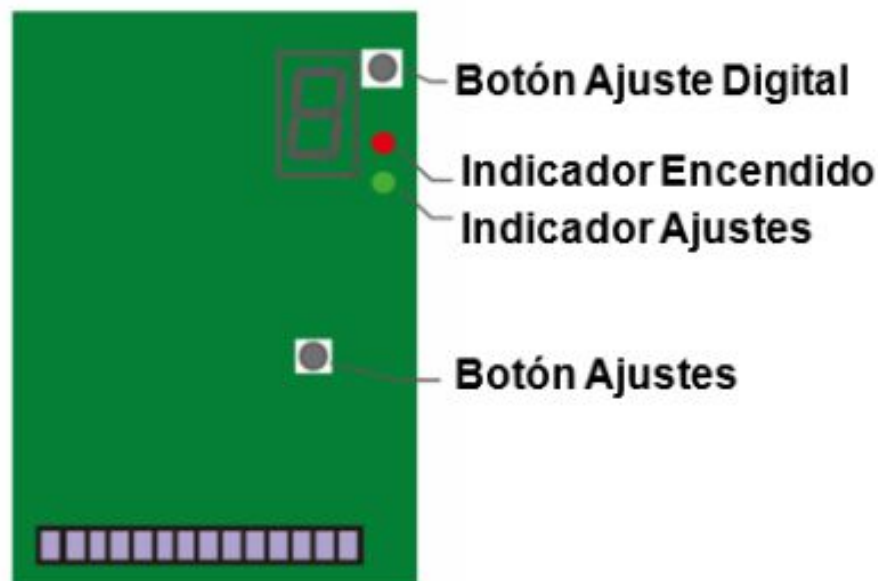

## CONEXIONES DEL MOTOR

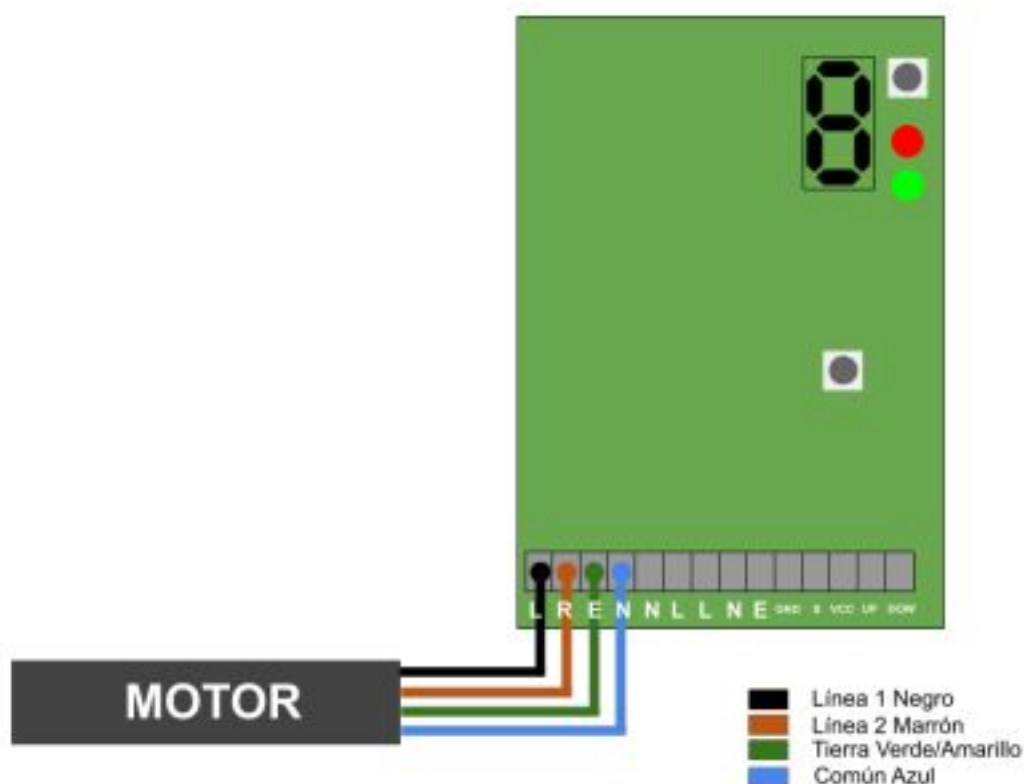

# DIAGRAMA DE CONEXIÓN

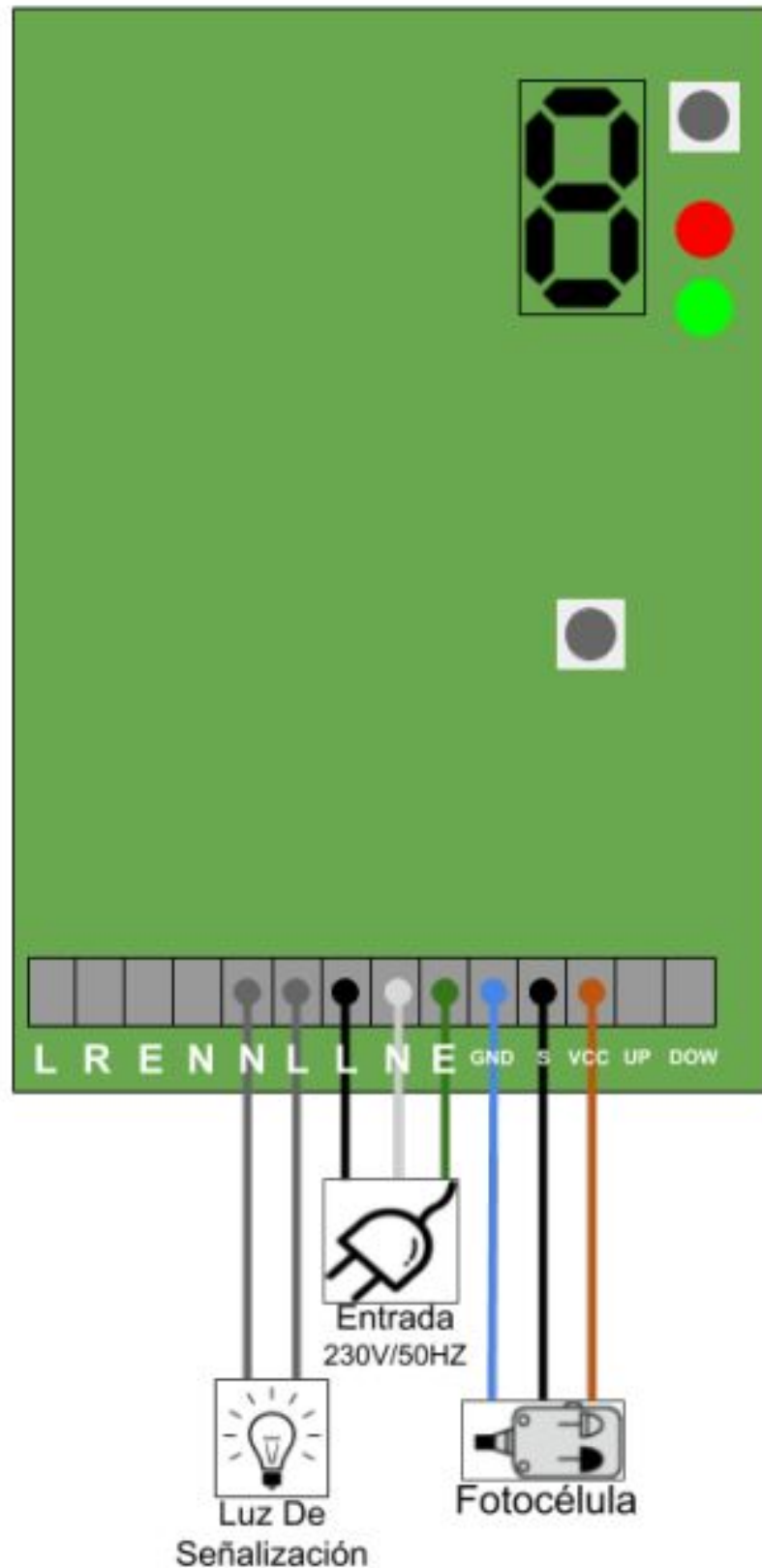

# SELECCIÓN DEL MODO DE FUNCIONAMIENTO

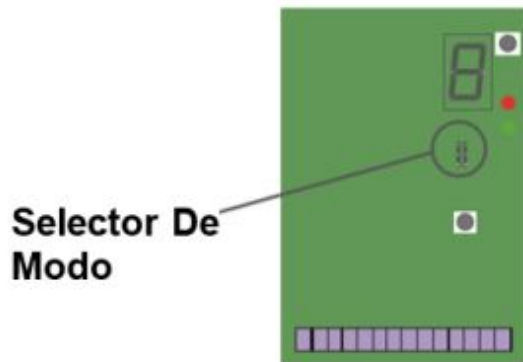

Selector De Modo

Existen dos modo de función :  
Retorno de puerta o detenerse

Al seleccionar **retorno la puerta** volverá a su punto más alto al activarse la fotocélula mientras que en **detenerse** se detendrá la operación



Diagrama de conexiones posibles

Es posible seleccionar el tipo de interruptor de la celda fotoeléctrica, permitiendo escoger entre Normalmente abierto en inglés "**NO**" y Normalmente Cerrado en inglés "**NC**"

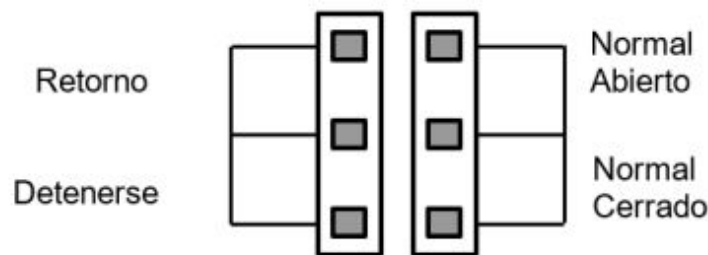
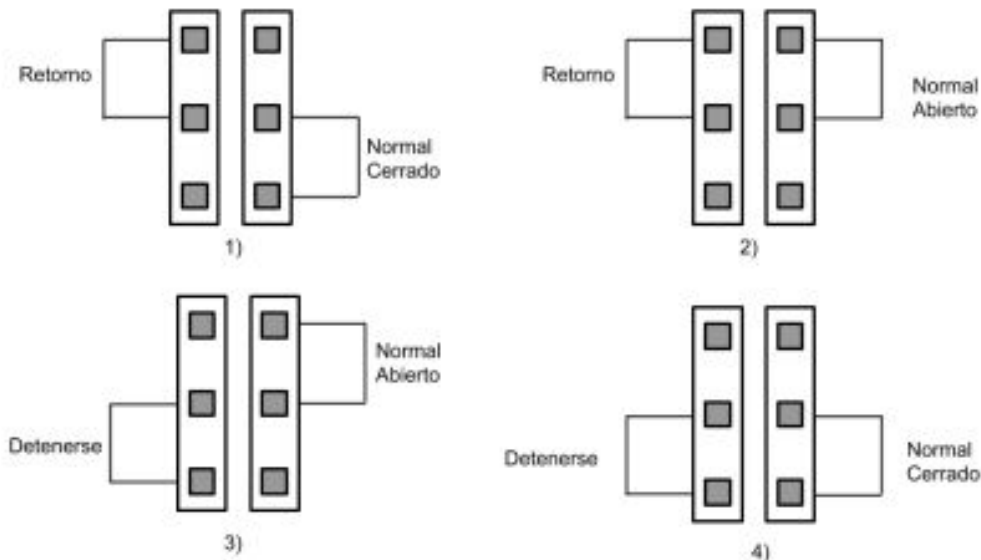

# GUIA DE INSTRUCCIONES

## SELECCIÓN DEL TIPO DE MANDO

Existen dos tipos de mandos. El mando de un solo botón: "0". Este mando abrirá, parará y cerrará sucesivamente en cada uno de los pulsos. El mando de 3 botones: "1". Este consta de tres botones, uno para abrir, otro para parar y otro para cerrar.

MODO	MANDO	CARACTERÍSTICAS
0	Mando de un solo botón	La puerta abre, para y cierra desde un solo botón del mando.
1	Mando de tres botones	El mando consta de 3 botones para abrir, bajar y parar.

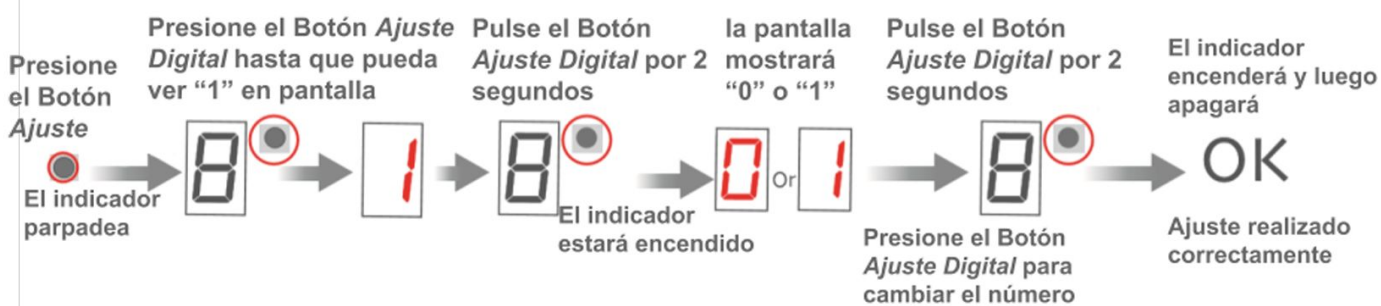

Modo 0: Mando M&B 1 solo botón    Modo 1: Mando M&B 3 botones

# ENLAZAR UN MANDO



# ELIMINAR UN MANDO



Esta acción solo es posible si en el apartado "selección del tipo mando" se seleccionó la opción 1. Esto se debe a que necesitamos un botón concreto de bajada para realizar la operación.



# ELIMINAR TODOS LOS MANDOS





# SELECCIÓN DEL TIPO DE INTERRUPTOR

Hay 4 opciones para elegir dependiendo el modo de accionamiento que esté usando en su instalación. Para un interruptor de dos botones seleccionaremos el "0". Para un interruptor con dos pulsadores seleccionaremos el "1". Para un interruptor "DC246" seleccionaremos el "2" y para un interruptor de un solo botón seleccionaremos el "3".

MODO	TIPO DE INTERRUPTOR
0	Interruptor de dos botones.
1	Interruptor con dos pulsadores.
2	Interruptor "DC246".
3	Interruptor de un solo botón.

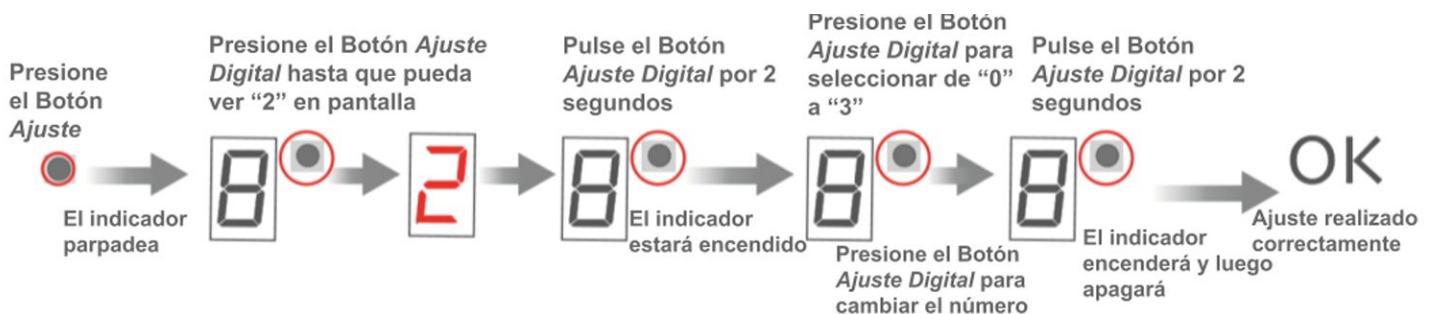



# AJUSTE PARA “MOVIMIENTO POR PUNTO”

Cuando el modo “movimiento por punto” este **desactivado** y se emita un pulso de abrir o cerrar desde el mando, el motor abrirá o cerrará automáticamente hasta su final de carrera o hasta recibir una nueva orden. Si el modo “movimiento por punto” esta **activado** y se emite un pulso de abrir o cerrar desde el mando, el motor abrirá o cerrará durante un tiempo muy breve. A este modo de funcionamiento se le llama “movimiento por punto” y consiste en realizar las maniobras por pulsos desde el mando donde cada pulso abre o cierra la puerta un poco más.

MODO	DESCRIPCIÓN
0	Desactivar “Movimiento por puno”
1	Activar “Movimiento por punto”



# CIERRE AUTOMÁTICO (TIEMPO)

Con este ajuste podemos activar o desactivar la función “cierre automático” y en caso de activarla poder indicar el tiempo de espera antes de cerrar la puerta. Cuando seleccionamos “0” significa que el cierre automático está desactivado, mientras que cuando seleccionamos un número entre 1 y 9 estamos activando el cierre automático e indicando los minutos de espera antes del cierre.

MODO	DESCRIPCIÓN
0	Desactivar “Cierre automático”.
1-9	Activar “Cierre automático” e indicar el tiempo, en minutos, antes de dicho cierre.



## CIERRE AUTOMÁTICO (LÍMITE)

Cuando la pantalla muestre "0" significa que se puede efectuar el cierre automático desde cualquier posición del recorrido. Cuando la pantalla muestre "1" significa que solo se puede efectuar el cierre automático cuando la puerta se encuentra en el límite superior o límite de apertura total.

MODO	DESCRIPCIÓN
0	Cierre automático desde cualquier punto.
1	Cierre automático solo desde el límite superior.



## CAMBIO DEL SENTIDO DE GIRO

MODO	DESCRIPCIÓN
0	Mantiene el sentido de giro del motor.
1	Cambia el sentido de giro del motor.



## MODO PARA CONTROLAR LA LUZ

Cuando la pantalla muestre "0" significa que se puede encender y apagar la luz de señalización pulsando el botón de cerrar por 3 segundos (solo se puede en un mando de 3 botones). Cuando la pantalla muestre "1" significa que la luz de señalización se encenderá automáticamente cuando el motor este trabajando y se apagará un minuto después de acabar la maniobra.

MODO	DESCRIPCIÓN
0	Encendido/Apagado mediante el mando.
1	Encendido/Apagado automático.

## SELECCIÓN DEL LÍMITE

Con este ajuste podemos regular manualmente los finales de carrera que convengan a la instalación. "0" pertenece al "modo normal" y es el modo donde el motor va a operar una vez estén ajustados los límites. "1" pertenece al modo de ajuste/selección del límite.

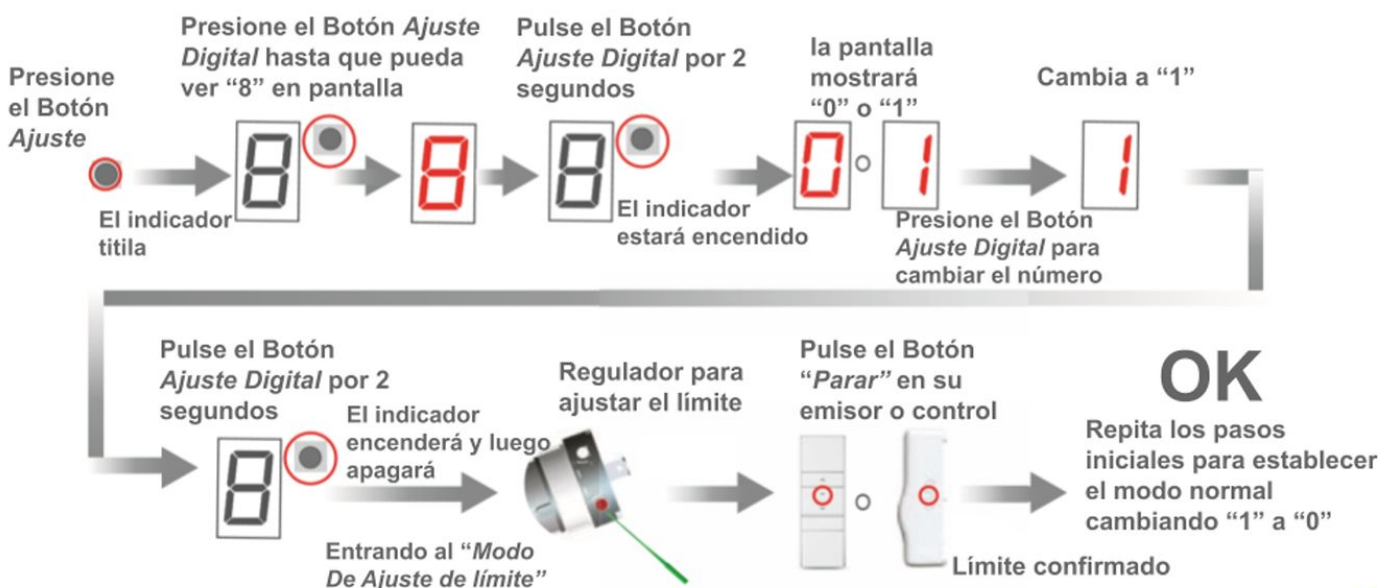

The image features a central white circle containing a yellow circle with the letters 'M&B' in black. The background is split diagonally from the top-left to the bottom-right, with black on the upper-left and yellow on the lower-right.

**M&B**